

TRELOCK FC 610

Etappenfahrzeit

Ride time/stage
Durée de l'étape
Afgelegde rijtijd
Duración de la etapa
Tempo di tappa
Etappkörtid
Doba jazdy etapy
Czas etapowy
Время этапа

Set-Taste

Set button
Touche "Set"
Toets "Set"
Tasto Set

Botón de Set

Set-knapp
Nastavovací tlačítko
Nastavovacie tlačítko
Przycisk nastawczy
Кнопка установок

Durchschnitts- geschwindigkeit

Average speed
Vitesse moyenne
Gemiddelde snelheid
Velocidad media
Velocitate medie
Genomsnittshastighet
Průměrná rychlost
Přeměrná rýchlosť
Przeciętna prędkość
Километраж этапа



Digitaluhr

Digital dock
Montre numérique
Digitale klok
Reloj digital
Orologio digitale
Digitalur
Digitální hodiny
Digitálne hodiny
Zegarek cyfrowy
Цифровые часы

Etappenkilometer

Kilometre/stage
Kilométrage de l'étape
Afgelegd aantal
kilometers
Distancia recorrida
en la etapa
Contachilometri
di tappa
Etappsträcka
Počet kilometrov etapy
Počet kilometrov etapy
Przebieg etapowy
Километраж этапа

Gesamtkilometer

Odometer
Kilométrage général
Totaalaantal
kilometers
Distancia total
Contachilometri totale
Totalsträcka
Celkový počet kilometrů
Celkový počet kilometrov
Przebieg całkowity
Общий километраж

Momentan- geschwindigkeit

Current speed
Vitesse instantanée
Momentele snelheid
Velocidad actual
Velocità momentanea
Momentan hastighet
Okamžitá rychlost
Okamžitá rýchlosť
Схвілюва прędkość
Мгновенная скорость

Funktionstaste

Function button
Touche de fonction
Funcies kiezen
Tecla de función
Tasto di funzione
Funktionsknapp
Funkční tlačítko
Funkčné tlačítko
Przycisk funkcyjny
Кнопка функций

Wheel Size (WS) Chart

ETRTO	WS mm	ETRTO	WS mm
47-305	16x1.75x2	60-559	26/2.35
47-406	20x1.75x2	32-630	27x1 1/4
50-406	20/2.00	40-622	28x1.5
60-406	20/2.35	47-622	28x1.75
37-540	24x1 3/8 A	40-635	28x1 1/2
47-507	24x1.75x2	37-622	28x13/8x1 5/8
50-507	24/2.00	18-622	700x18C
40-559	26x1.5	23-622	700x23C
44-559	26x1.6	25-622	700x25C
47-559	26x1.75x2	28-622	700x28C
50-559	26x1.9	32-622	700x32C
54-559	26x2.00	37-622	700x35C
57-559	26x2.125	40-622	700x40C
37-590	26x1 3/8	50-622	28/2.00
20-571	26x3/4	60-622	28/2.35

Wheel Size

Wheel size (mm) =
2 x r (mm) x 3,14

1 inch =
25,4 mm

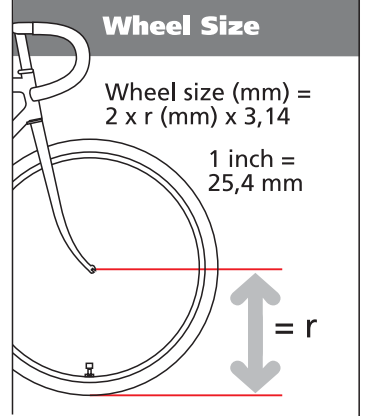

1

with inlay
ø 22 mm
without inlay
ø 25 mm

2

Alkaline 23A Size 23 12V

3

4

5

6

1-5 mm

7

Lithium Battery CR2032

8

Start/
Reset

9

Diebstahlsicherung

Anti-theft lock
Protection antivol
Anti-diefstal slot
Seguro contra robos

Dispositivo di sicurezza per antifurto

Stöldskydd/Barnsäkring
Zajištění proti krádeži pojistka
Zaistenie proti krádeži pojistka
Zabezpečenie przed kradzieżą dziećmi
Блокировка против кражи и от детей

9

Set kmh

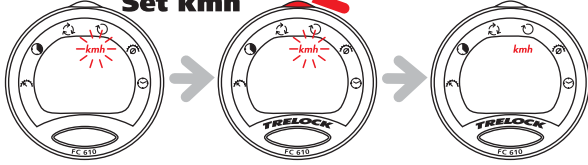

Set mph

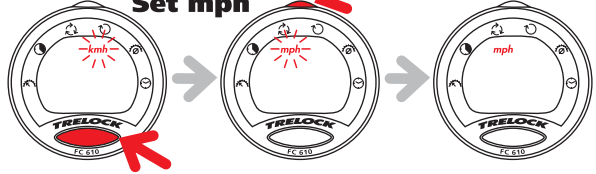

10

Set Wheel Size

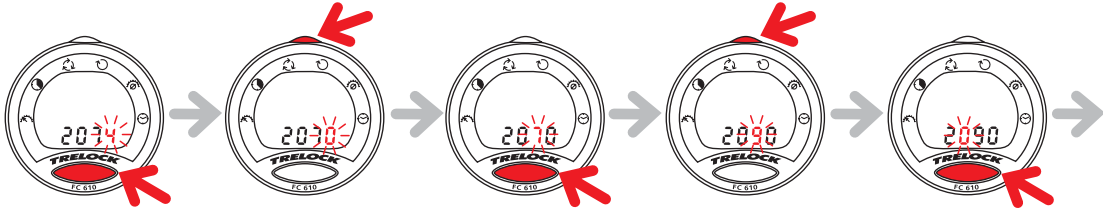

11

Set

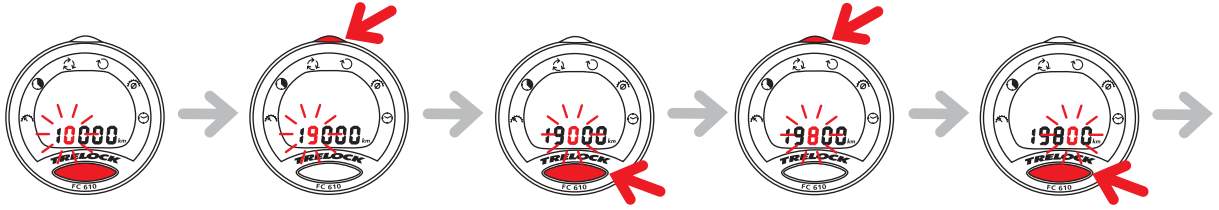
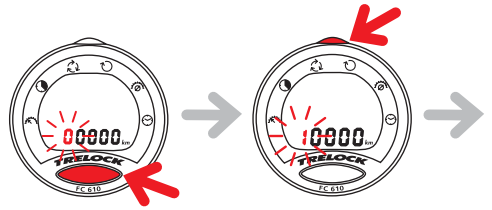

12

Set

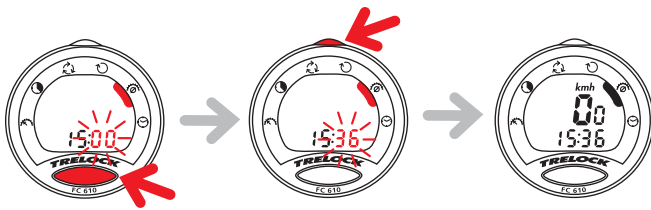
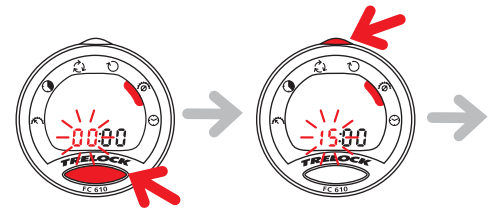

Set/Reset Functions

3 sec

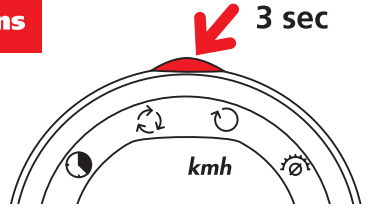

Select Functions



D Hinweise

Sender und Computer sind an der gleichen Gabelseite zu montieren (Abstand = 60 cm)! Maximaler Abstand zwischen Magnet und Sender 1-5 mm!
Kabelbinder erst fest anzurren, wenn Sender und Magnet korrekt justiert sind!

Haltermontage: Achten Sie darauf, dass Schraube am Halter nicht überdreht wird!

Klick-Montage des Computerkopfes: Aufsetzen, im Uhrzeigersinn drehen. Hörbares Einrasten bestätigt den korrekten Sitz. Abnahme: Drehen gegen den Uhrzeigersinn. Achtung: Bei eingesetzter Diebstahlsicherung (G) Schlüssel (H) vorher in den Halter stecken.

Radumfang einstellen: Voreingestellter Standardwert: 2074 mm.

Achtung bei Batteriewechsel: Die Werte stellen sich auf 0. Notieren Sie sich vor dem Batteriewechsel die gefahrenen Gesamtkilometer sowie die anderen einstellbaren Werte, da diese nach Batteriewechsel neu eingegeben werden müssen.

Achtung: Altbatterien sind Sondermüll!

CE 0700

Für Gebrauch in der EU (nicht in GR).
Frequenz: 121 kHz.
Konformitätserklärung siehe www.trelock.de.



Problem	Mögliche Ursache/Lösung
Falsche Informationen:	Einstellungen Radgrößen nicht korrekt. Neu einstellen.
Keine o. unvollständige Anzeige (auch nach Batteriewechsel):	Automatische Stand-by-Funktion nach 60 Min. – Funktionstaste drücken. Reset-Taste drücken.
Keine Geschwindigkeitsanzeige:	Abstand von Sender zu Magnet kontrollieren. Abstand von Sender zu Computer kontrollieren. Batterien im Sender und Computer kontrollieren. Sitz des Computers auf Halter kontrollieren. Einstellungen überprüfen.
Träge Anzeige:	Batterien prüfen. Zu geringe Außentemperatur.
Computer lässt sich nicht aus Halter nehmen:	Kinder-/Diebstahlsicherung mit Schlüssel lösen.

Garantie Es gelten die gesetzlichen Bestimmungen. Die Garantie beschränkt sich auf Material- und Verarbeitungsfehler. Batterien und Kabel sind von der Garantie ausgenommen. Die Garantie ist nur gültig, wenn der Fahrradcomputer nicht geöffnet wurde, keine Gewalt angewendet wurde, keine mutwillige Beschädigung vorliegt sowie der Original-Kaufbeleg beigelegt wird. Wenden Sie sich bei Reklamationen an Ihren Händler. Bei Fragen steht Ihnen der Trelock Kundenservice zur Verfügung: Trelock GmbH, P.O. Box 7880, 48042 Münster, Germany, info@trelock.de. Bei berechtigten Garantieansprüchen erhalten Sie ein Austauschgerät. Es besteht nur Anspruch auf ein vergleichbares Austauschgerät. Trelock kann nicht für einen Folgeschaden haftbar gemacht werden. Irrtum und Änderungen vorbehalten.

F Conseils:

L'émetteur et l'ordinateur doivent être montés du même côté de la fourche (distance = 60 cm)! Distance maximale entre l'aimant et l'émetteur: 1-5 mm! Ne serrez le serre-câble que lorsque l'émetteur et l'aimant sont ajustés correctement.

Montage du support: Veillez à ne pas fausser la vis du support.

Encliquetage de la tête de l'ordinateur: Positionnez, tournez dans le sens horaire. Un "clac" perceptible à l'oreille confirme le bon positionnement.
Dépose: Tournez dans le sens antihoraire. Attention: Lorsque la protection antivol (G) est en service, insérez au préalable la clé (H) dans le support.

Paramétrage de la circonférence de roue: Valeur définie par défaut: 2074 mm.

Attention lors du remplacement de la pile: Les valeurs se remettent à 0. Avant de changer la pile, notez le kilométrage total parcouru ainsi que les autres valeurs paramétrables car ces données doivent être ressaisies après le remplacement de la pile.
Attention: Les piles usagées sont des déchets spéciaux!

CE 0700

Pour une utilisation en Europe (sauf Grèce). Plage de fréquence: 121 kHz.
Déclaration de conformité: www.Trelock.de.



Erreur:	Cause possible/remède:
Informations erronées:	Valeurs de réglage/dimensions de roue incorrectes. Procédez à un nouveau réglage.
Affichage absent ou incomplet après remplacement de la pile:	Fonction de mise en veille automatique au bout de 60 min. – pressez la touche de fonction. Appuyez sur la touche Reset.
Aucun affichage de vitesse:	Vérifiez la distance entre l'émetteur et l'aimant. Vérifiez la distance entre l'émetteur et l'ordinateur. Vérifiez la pile de l'émetteur et la pile de l'ordinateur. Vérifiez le positionnement de l'ordinateur sur le support. Vérifiez les réglages.
Affichage faible:	Testez les piles. Température extérieure trop basse.
Impossible de retirer le compteur de son support:	Desserrez la protection antivol/enfant avec la clé.

Garantie: Les dispositions légales s'appliquent. La garantie est limitée aux vices de matière et de fabrication. Les piles et câbles sont exclus de la garantie. La garantie n'est valable que si l'ordinateur n'a pas été ouvert, ni forcé, ni endommagé délibérément et sur présentation du ticket d'achat d'origine. Veuillez vous adresser à votre revendeur pour toute réclamation. Le service clients Trelock se tient à votre disposition pour toutes vos questions: Trelock GmbH, P.O. Box 7880, 48042 Münster, Germany, info@trelock.de. Tous droits à garantie justifiés entraînent la délivrance d'un appareil de remplacement. Seule est possible la revendication d'un appareil de remplacement équivalent. Trelock ne peut être tenu responsable de quelque dommage indirect que ce soit. Réservez le droit pour erreurs et changements.

GB Important to note:

The transmitter and the computer should both be installed on the same side of the fork (distance = 60 cm)! Maximum distance between magnet and transmitter = 1-5 mm! Do not pull the cable binders tight until the transmitter and the magnet have been adjusted correctly.

Installation of holder: Make sure the screw on the holder is not tightened up too firmly.

Click installation of computer head: Fit in place and turn in a clockwise direction. Audible click sound confirms correct installation. To remove, turn in an anti-clockwise direction. Important to note: first insert key (H) into holder if anti-theft lock (G) is engaged.

Setting the wheel circumference: Default standard value: 2074 mm.

Important to note when changing the battery: The values are reset to 0. Before changing the battery, note down the total number of kilometres ridden and the other set values as they have to be re-input after the battery has been replaced.
Warning: batteries must be disposed of as special waste.

CE 0700

For use in EU (not GR)
Frequency range: 121 kHz
Conformity declaration: www.trelock.de



Problem:	Possible cause/solution:
Wrong information: Display either non-existent or incomplete after battery change: No speed display:	Settings/wheel sizes incorrect. Reset. Automatic stand-by-function after 60 min. – press function button. Press reset button. Check distance between transmitter and magnet. Check distance between transmitter and computer. Check batteries in transmitter and computer. Check that computer is correctly fitted to holder. Check settings.
Weak display:	Check batteries. Outdoor temperature too low.
Computer cannot be removed from holder:	Disengage anti-theft/childproof lock with key.

Warranty: The legal provisions in this respect apply. The warranty is limited to defective material and workmanship. Batteries and cable are not covered by the warranty. The warranty is only valid if the bicycle computer has neither been opened, nor subjected to violence or wilful damage and is returned with the original receipt. Contact your dealer if you have any complaints. The Trelock after-sales service department can also be contacted should you require further information: Trelock GmbH, P.O. Box 7880, 48042 Münster, Germany, info@trelock.de. In the event of warranty claims being deemed to be justified, the customer concerned will be supplied with a replacement product. The customer is only entitled to receive a comparable replacement product. Trelock cannot be held liable for any consequential damage. Subject to error and changes.

NL Aanwijzingen:

Zender en computer dienen aan dezelfde vorkzijde gemonteerd te worden (afstand = 60 cm)! Maximale afstand tussen magneet en zender 1-5 mm. Kabelbinder pas vast aansjoren wanneer zender en magneet correct ingesteld zijn.

Houdermontage: Let erop dat de schroef aan de houder niet te ver doorgedraaid wordt.

Klikmontage van de computerkop: Aanbrengen, in de richting van de wijzers van de klok draaien. Het hoorbaar in elkaar sluiten bevestigt het goed vastzitten. Verwijderen: Draaien tegen de richting van de wijzers van de klok in. Opgelet: Bij een aangebrachte anti-diefstal beveiliging (G) sleutel (H) vooraf in de houder steken.

Wielomvang instellen: vooraf ingestelde standaardwaarde: 2074 mm.

Opgelet bij batterijwissel: De waarden staan op 0. Noteer vóór de batterijwissel het aangegeve aantal kilometers en de andere instelbare waarden omdat deze na de batterijwissel opnieuw ingevoerd moeten worden.

Opgelet: Verbruikte batterijen vormen gevaarlijk afval!

CE 0700

Voor gebruik in EU (niet GR).
Frequentiebereik: 121 kHz.
Conformiteitsverklaring: www.Trelock.de.



Probleem:	Mogelijke oorzaak/oplossing:
Verkeerde informatie: Geen of onvolledig display (ook na batterijwissel): Geen snelheidsaanduiding:	Instellingen/wielgrootten niet correct. Opnieuw instellen. Automatische stand-by functie na 60 min. – druk op een functietoets. Toets Reset indrukken. Afstand van zender tot magneet controleren. Afstand van zender tot computer controleren. Batterij in de zender en de computer controleren. Controleer of de computer goed op de houder zit. Instellingen controleren.
Traag display:	Batterijen controleren. Te lage buitentemperatuur.
Computer kan niet uit houder verwijderd worden:	Kinder-/anti-diefstal slot met sleutel losmaken.

Garantie: De wettelijke bepalingen zijn van toepassing. De garantie is beperkt tot materiaal- en verwerkingsfouten. Batterijen en kabel vallen niet onder de garantie. De garantie is slechts geldig indien de fietscomputer niet geopend is, indien er geen geweld is gebruikt, indien er geen opzettelijke beschadiging is en indien het originele aankoopbewijs bijgevoegd wordt. Gelieve u in geval van klachten tot uw handelaar te wenden. In geval van vragen staat de Trelock klantenserviceafdeling te uwer beschikking: Trelock GmbH, P.O.Box 7880, 48042 Münster, Germany, info@trelock.de. In geval van terecht garantieclaims ontvangt u een vervangend toestel. Er bestaat uitsluitend aanspraak op een vergelijkbaar vervangend toestel. De firma Trelock kan niet voor gevolgschade aansprakelijk gesteld worden. Vergissingen en wijzigingen voorbehouden.

E Nota:

El emisor y el ciclocomputador se montan en el mismo lado de la horquilla (distancia = 60 cm)! Distancia máxima entre el imán y el emisor: 1-5 mm. No fijar el atacables hasta no haber ajustado correctamente el emisor y el imán.

Montaje del soporte: No apretar demasiado el tornillo del soporte.

Montaje ultrarrápido del cabezal: Colocar y girarlo en el sentido de las agujas del reloj. Cuando oiga el "clik" significa que está bien colocado. Para quitarlo: Girarlo en sentido contrario a las agujas del reloj. Atención: Introducir antes la llave (H) en el soporte si se ha puesto el seguro contra robos (G).

Configurar la circunferencia de la rueda: Valor estándar preestablecido: 2074 mm.

Al cambiar la pila, no olvide que: Los datos se ponen a 0. Antes de sustituir la batería, anote los kilómetros recorridos en total, así como los demás valores ajustables, ya que estos valores deberán volver a introducirse una vez cambiada la batería.

Atención: Desechar adecuadamente las baterías usadas!

CE 0700  Para su empleo en EU (excepte Grecia).
Gama de frecuencia: 121 kHz.
Declaración de conformidad: www.Trelock.de.



Error:	Posible causa/solución:
Informaciones incorrectas:	La configuración de la rueda no es correcta. Volver a configurar.
Tras cambiar la pila no se indica nada en el display o no aparecen todas las informaciones:	Función automática de Stand-by tras 60 min. – pulsar el botón de funcionamiento. Pulsar el botón de Reset.
No aparece la velocidad:	Comprobar la distancia del emisor al imán. Comprobar la distancia del emisor al ciclocomputador. Controlar la pila del emisor y del computador. Comprobar si el computador está correctamente instalado. Comprobar las configuraciones.
El display se apaga o es lento:	Comprobar las pilas. La temperatura exterior es demasiado baja.
El computador no se puede quitar del soporte:	Soltar el seguro contra robos/loqueo de acceso infantil con ayuda de la llave.

Garantía: Se aplican las disposiciones legales. La garantía contempla únicamente las reclamaciones por fallos de fabricación o por escasa calidad del material. Las pilas y el cable se excluyen de la garantía. Se aceptarán las reclamaciones sólo si no se ha abierto el ciclocomputador, no se ha aplicado la fuerza, el daño no ha sido intencionado y se adjunte el recibo original de compra. En caso de reclamación, dirijase a su establecimiento. Para consultas, dirijase al departamento de asistencia al cliente de Trelock: Trelock GmbH, P.O.Box 7880, 48042 Münster, Alemania, info@trelock.de. Si se acepta su reclamación dentro del periodo de garantía, recibirá un aparato sustitutivo de la misma calidad del que tenía. Trelock no se hace responsable de eventuales daños consecuenciales. Reservado el derecho de realizar modificaciones salvo error u omisión.

S Instruktioner:

Montera sändaren och datorn på samma sidan av gaffeln (avstånd 60 cm)! Maximalt avstånd mellan magnet och sändare 1-5 mm. Dra inte åt buntbandet förän du har justerat in sändaren och magneten korrekt.

Montera hållaren: Var försiktig så att du inte drar åt hållarens skruv för hårt.

Klick-montera cykeldatorn: Sätt på datorn och vrid den medsols. När du hör hur datorn snäpper in sitter den rätt. Vrid motsols för att ta av datorn. Obs! Om stölskyddet (G) har satts in måste nyckeln (H) först sättas in i hållaren.

Ställa in hjulets omkrets: Förinställt standardvärde: 2074 mm.

Tänk på följande vid batteribyte: Alla värdar nollställs. Innan du byter batteri, skriv upp hur många kilometer du kört samt andra inställbara värden, eftersom du måste ange dem på nytt efter att du bytt batteri.

Obs! Förbrukade batterier är farligt avfall!

CE 0700  För användning i EU (ej GR).
Frekvensområde: 121 kHz.
Förklaring om överensstämmelse: www.Trelock.de.



Störning:	Möjlig orsak/Lösning:
Felaktig information:	Inställningarna/hjulstorleken stämmer ej. Ställ in på nytt.
Ingen eller dålig bild (även efter batteribyte):	Automatisk standby-funktion efter 60 min. – tryck på funktionsknappen. Tryck på reset-knappen.
Ingen hastighets-indikering:	Kontrollera avståndet mellan sändare och magnet. Kontrollera avståndet mellan sändare och dator. Kontrollera batteriet i sändaren och i datorn. Kontrollera att datorn sitter rätt i hållaren. Kontrollera inställningarna.
Dålig bild:	Kontrollera batterierna. Alltför låg utomhustemperatur.
Datorn kan inte tas av från hållaren:	Lås upp stölskyddet/barnsäkring med nyckeln.

Garanti: Lagstadgade bestämmelser gäller. Garantin täcker endast material- och fabriktionsfel. Batterier och kablar täcks inte av garantin. Garantin gäller endast om cykeldatorn inte har öppnats, om inget våld har tillämpats, om inga självförvärlade skador föreligger samt om ett köpebevis kan uppvisas i original. Kontakta din försäljare vid reklamationer. Vid frågor står din Trelock kundservice gärna till tjänst. Trelock GmbH, P.O.Box 7880, 48042 Münster, Germany, info@trelock.de. Om vi godkänner ditt garantianspråk får du en bytesprodukt. Du kan endast göra anspråk på en jämförbar bytesprodukt. Trelock påtar sig inget ansvar för följdskador. Med reservering för felaktiga uppgifter och ändringar.

I Avvertenze:

Il trasmettitore e il computer vanno montati sullo stesso lato della forcella (distanza = 60 cm)! La distanza tra il magnete e il trasmettitore non deve superare 1-5 mm. Stringere la fascetta fermacavo solo dopo aver posizionato correttamente il trasmettitore e il magnete.

Montaggio del supporto: Attenzione a non stringere eccessivamente la vite.

Fissaggio a scatto della testa del computer: Posizionarla, quindi ruotarla in senso orario fino a sentire il clic. Per rimuovere la testa del computer: ruotarla in senso antiorario. Attenzione: quando il dispositivo di sicurezza (G) è inserito, la chiave (H) va prima infilata nel supporto.

Impostazione circonferenza ruota: Valore standard preimpostato: 2074 mm.

Attenzione quando si sostituisce la batteria: I valori vengono riportati a zero. Prima di sostituire la batteria, si consiglia di prendere nota del chilometraggio e degli altri valori variabili, poiché dopo il cambio della batteria si dovranno inserire nuovamente tali dati.

Attenzione: Le batterie usate vanno gettate in raccoglitori appositi!

CE 0700  Per l'uso nell'UE (eccetto GR).
Gamma di frequenza: 121 kHz.
Dichiarazione di conformità: www.Trelock.de.



Errore:	Possibile causa/soluzione:
Informazioni errate:	Impostazioni/dimensioni ruota errate. Reimpostare.
Indicatori spenti o incompleti (anche dopo sostituzione della batteria):	Attivazione automatica della funzione stand-by dopo 60 minuti – premere il tasto funzione. Premere il tasto Reset.
Mancato funzionamento dell'indicatore della velocità:	Controllare la distanza tra il trasmettitore e il magnete. Controllare la distanza tra il trasmettitore e il computer. Controllare le batterie del trasmettitore e del computer. Controllare che il computer sia ben posizionato sul supporto. Controllare le impostazioni.
Indicatore debole:	Controllare le batterie. Temperatura esterna troppo bassa.
Non si riesce a rimuovere il computer dal supporto:	Sbloccare con la chiave il dispositivo di sicurezza per bambini e antifurto.

Garanzia: I termini della garanzia sono regolati dalle disposizioni di legge in materia. La garanzia copre i difetti di materiale e di lavorazione. Batterie e cavi sono esclusi dalla garanzia. La garanzia è valida a patto che il ciclocomputer non venga aperto né subisca colpi violenti o danneggiamenti intenzionali. Per avere diritto alla garanzia è necessario esibire la prova di acquisto originale. In caso di reclami rivolgersi al rivenditore. Per domande e chiarimenti rivolgersi al servizio clienti della Trelock: Trelock GmbH, P.O.Box 7880, 48042 Münster, Germany, info@trelock.de. In presenza dei requisiti, la garanzia si applica sostituendo l'apparecchio con un altro di tipo analogo. La Trelock non risponde di danni indiretti. Salvo errori e modifiche.

CZ Upozornění:

Namontujte vysílač a počítač na stejnou stranu vidlice (vzdálenost = 60 cm)! Maximální vzdálenost mezi magnetem a vysílačem 1-5 mm. Uchycení kabelu pevně utáhněte teprve tehdy, když je vysílač a magnet správně seřizeny.

Montáž držáku: Dbejte na to, abyste šroub na držáku nepřekroutili.

Montáž hlavy počítače zaskočením: Nasaďte a otáčejte hlavou počítače ve směru pohybu hodinových ručiček. Při slyšitelném zaskočení je usazení správné. Sundání: Otáčejte proti směru pohybu hodinových ručiček. Pozor: Při použití zajištění proti krádeži (G) zastrčte nejprve do držáku klíč (H).

Nastavení obvodu kola: Přednastavená standardní hodnota: 2074 mm.

Pozor při výměně baterie: Hodnoty se nastaví na 0. Před výměnou baterií si zaznamenejte ujeté kilometry a rovněž ostatní nastavitelné hodnoty, protože po jejich výměně musíte tyto hodnoty znovu zadat.

Pozor: Použitá baterie jsou zvláštní odpad!

CE 0700  Pro použití v EU (ne GR).
Kmitočtový rozsah: 121 kHz.
Prohlášení o shodě: www.Trelock.de.



Chyba:	Možná příčina/odstranění:
Chybné informace:	Nastavení velikosti kol není správné. Znovu nastavte.
Žádná nebo neúplná indikace (také po výměně baterie):	Automatická standby funkce po 60 min. – Stiskněte funkční tlačítko. Stiskněte tlačítko Reset.
Žádná indikace rychlosti:	Zkontrolujte vzdálenost od vysílače k magnetu. Zkontrolujte vzdálenost od vysílače k počítači. Zkontrolujte baterie ve vysílači i v počítači. Zkontrolujte usazení počítače na držáku. Zkontrolujte nastavení.
Slabá indikace:	Zkontrolujte baterie. Příliš nízká venkovní teplota.
Počítač se nedá z držáku sundat:	Uvolněte klíčem zajištění proti krádeži/dětskou pojistku.

Záruka: Platí zákonná ustanovení. Záruka se vztahuje pouze na chyby materiálu a chyby zpracování. Na baterie a kabel se záruka nevztahuje. Záruka je platná pouze tehdy, jestliže počítač pro jízdní kola nebyl otevřen, nebylo použito žádné násilí, nedošlo k žádnému svévolnému poškození a rovněž byl přiložen originální kupní doklad. Při reklamaci se obraťte na Vašeho prodejce. Při dotazech je Vám k dispozici zákaznický servis tý Trelock: Trelock GmbH, P.O.Box 7880, 48042 Münster, Germany, info@trelock.de. Při oprávněných nárocích na záruku obdržíte náhradní přístroj. Je nárok pouze na srovnatelný náhradní přístroj. Firma Trelock neručí za následné škody. Omyl a změny vyhrazeny.

SK Upozornenie:

Namontujte vysieláč a computer na rovnakej strane vidlice (vzdialenosť = 60 cm)! Maximálna vzdialenosť medzi magnetom a vysieláčom 1-5 mm. Uchytenie kábla pevne utiahnite až vtedy, keď sú vysieláč a magnet správne nastavené.

Montáž držiaka: Dbajte na to, aby ste skrutku na držiaku neprekrútili.

Montáž hlavy počítaera zaskočením: Nasadte a otáčajte hlavou počítaera v smere pohybu hodinových ručičiek. Pri počutí zvuku zaskočením je usadenie správne. Zloženie: Otáčajte proti smeru pohybu hodinových ručičiek. Pozor: Pri použití zaistenia proti krádeži (G) zastrčte najskôr do držiaka kľúč (H).

Nastavenie obvodu kola: Prednastavená štandardná hodnota: 2074 mm.

Pozor pri výmene batérie: Hodnoty sa nastavujú na 0. Pred výmenou batérie si pozorne najte ubehnuté kilometre, ako aj ostatné nastaviteľné hodnoty, pretože po ich výmene musíte tieto hodnoty znovu zadať. Pozor: použité batérie sú zvláštny odpad!

CE 0700

Pre použitie v EÚ (nie GR).
Frekvencný rozsah: 121 kHz.
Prehlásenie o zhode: www.Trelock.de.



Chyba:	Možná príčina /odstránenie:
Chybné informácie:	Nastavenie veľkosti kolies nie je správne. Znovu nastavte.
Žiadna alebo neúplná indikácia (tiež po výmene batérie):	Automatická standby funkcia po 60 min. – Stisnite funkčné tlačidlo. Stisnite tlačidlo Reset.
Žiadna indikácia rýchlosti:	Skontrolujte vzdialenosť od vysieláča k magnetu. Skontrolujte vzdialenosť od vysieláča ku počítaeru. Skontrolujte batérie vo vysieláči i v počítaeri. Skontrolujte usadenie počítaera na držiaku. Skontrolujte nastavenie.
Slabá indikácia:	Skontrolujte batérie. Prinížka vonkajšia teplota.
Computer sa nedá z držiaka vybrať:	Uvoľnite kľúčom zaistenie proti krádeži/detskú poistku.

Záruka: Platia zákonné ustanovenia. Záruka sa obmedzuje iba na chyby materiálu a chyby spracovania. Batérie a kábel sú zo záruky vylúčené. Záruka je platná iba vtedy, ak computer pre bicykle nebol otvorený, nebolo použité žiadne násilie, nedošlo k žiadnemu svojvoľnému poškodeniu a takisto bol priložený originálny kupný doklad. Pri reklamáciách sa obráťte na Vášho obchodníka. Pri dopytoch je Vám k dispozícii zákaznícky servis fy Trelock. Trelock GmbH, P.O.Box 7880, 48042 Münster, Germany, info@trelock.de. Pri oprávnených nárokoch na záruku obdržíte náhradný prístroj. Je nárok iba na porovnateľný náhradný prístroj. Firma Trelock neručí za následné škody. Omyly a zmeny vyhradené.

PL Wskazówki:

Nadajnik i komputer należy zamontować po tej samej stronie widełek (odstęp = 60 cm)! Maksymalny odstęp między magnesem a nadajnikiem 1-5 mm. Opaski do mocowania kabla dociągnąć dopiero wtedy, gdy nadajnik i magnes zostaną prawidłowo ustawione.

Montaż uchwytu: Zwracać uwagę, aby nie przekręcić śruby na uchwycie.

Montaż zatrzaskowy głowicy komputera: Nałożyć i przekręcić zgodnie z ruchem wskazówek zegara. Słyszalne zatrzasknięcie potwierdza prawidłowość osadzenia. Zdejmowanie: przekręcić w kierunku przeciwnym do ruchu wskazówek zegara. Uwaga: Przy założonym zabezpieczeniu przed kradzieżą (G) włożyć przedtem klucz (H) do uchwytu.

Ustawianie obwodu koła: Prekonfigurowana wartość standardowa: 2074 mm.

Uwaga przy wymianie baterii: Wskaźniki przedstawiają się na 0. Przed wymianą baterii zanotuj przebieg całkowity oraz inne wartości nastawcze, ponieważ po wymianie baterii muszą być ponownie wprowadzone. Uwaga: zużyte baterie należą do odpadów specjalnych!

CE 0700

Do użytku w UE (nie w GR).
Zakres częstotliwości: 121 kHz.
Deklaracja zgodności: www.Trelock.de.



Błędy:	Możliwa przyczyna/rozwiązanie:
Błędne informacje:	Ustawienia/rozmiary koła niewłaściwe. Ustawić ponownie.
Brak lub niepełne wskazania po wymianie baterii:	Automatyczna funkcja przejścia do stanu gotowości po 60 min. Naciśnięcie przycisk funkcyjny. Naciśnięcie przycisk Reset.
Brak wskazań prędkości:	Skontrolować odstęp nadajnika do magnesu. Skontrolować odstęp nadajnika do komputera. Skontrolować baterie w nadajniku i w komputerze. Skontrolować osadzenie komputera na uchwycie. Skontrolować ustawienia.
Niewyraźny wyświetlacz:	Skontrolować baterie. Za niska temperatura zewnętrzna.
Komputera nie można zdjąć z uchwytu:	Odblokować kluczem zabezpieczenie przed dziećmi/kradzieżą.

Gwarancja: Obowiązują przepisy ustawowe. Gwarancja ogranicza się do błędów materiału i wykonania. Baterie i kabel nie są objęte gwarancją. Gwarancja obowiązuje tylko wtedy, gdy komputer rowerowy nie został otwarty, nie stosowano siły, nie dokonano rozmyślnego uszkodzenia oraz załączono oryginalne pokwitowanie kupna. W przypadku reklamacji prosimy kierować się do punktu handlowego. W razie zapytań, do Państwa dyspozycji jest dział obsługi klientów firmy Trelock: Trelock GmbH, P.O.Box 7880, 48042 Münster, Germany, info@trelock.de. W przypadku uzasadnionych roszczeń gwarancyjnych otrzymacie Państwo nowe urządzenie. Gwarantowane jest tylko prawo do porównywalnego urządzenia. Firma Trelock nie może być pociągana do odpowiedzialności za szkodę następczą. Pomyłki i zmiany zastrzeżone.

RUS Указания:

Передачик и компьютер должны монтироваться на одной и той же стороне вилки (на расстоянии 60 см друг от друга)! Максимальный зазор между магнитом и передатчиком равен 1-5 мм. Кабельный бандаж следует закреплять только после окончательной юстировки передатчика и компьютера.

Монтаж держателя: Следите за тем, чтобы винты держателя не были слишком затянуты.

Монтаж головки компьютера (щелчок): Насадить и повернуть по часовой стрелке. Слышимый щелчок при фиксации указывает на правильность посадки. Демонтаж: повернуть против часовой стрелки. Внимание: при включенной блокировке против кражи (G) вставьте сначала ключ (H) в держатель.

Установка размера колеса: Предустановленное стандартное значение: 2074 мм.

Внимание при замене батареи: значения сбрасываются на 0. Прежде чем произвести замену батареи, выпишите показание пробега в километрах, а также другие установочные данные, поскольку при установке новой батареи все эти значения должны быть введены заново. Внимание: использованная батарея утилизируется вместе со спецотходами.

CE 0700

Для употребления в ЕС (кроме Греции).
частотный диапазон: 121 кГц.
Заявление о нормативном соответствии: www. Trelock.de.



Неисправности:	Возможная причина/устранение:
Ошибочная информация:	Неправильные установки/размер колес. Ввести заново.
После замены батареи отсутствует или не полностью воспроизводится индикация:	Автоматический переход в режим ожидания спутся 60 мин. при отсутствии нажатия кнопки или импульса скорости. Нажать кнопку сброса.
Отсутствует индикация скорости:	Проконтроль, расстояние между передатчиком и магнитом. Проконтролировать расстояние между передатчиком и компьютером. Проконтролировать батарею в передатчике и в компьютере. Проверить посадку компьютера в держателе.
Слабая индикация:	Проверить батарею. Слишком низкая окружающая температура.
Компьютер не вынимается из держателя:	Снять ключом блокировку от детей/против кражи.

Гарантия: Действуют законодательные определения. Гарантия распространяется только на дефекты материалов и дефекты обработки. Гарантия не распространяется на батарею и кабель. Гарантия действует только при том условии, что не был вскрыт велосипедный компьютер, не применялась грубая сила, нет преднамеренных повреждений, а также если приложен оригинал чека на покупку. С претензиями обращайтесь к вашему торговому агенту. Гарантийная служба Trelock охотно ответит на все ваши вопросы: Trelock GmbH, P.O. Box 7880, 48042 Münster, Germany, info@trelock.de. В случае подтверждения гарантийных претензий производится замена прибора. При этом Вы имеете право на получение прибора, сравнимого по своим характеристикам с Вашим. Фирма Trelock не может быть привлечена к ответственности за последующий ущерб. Возможные несоответствия и изменения оговорены.